



# LC436 ab lindec

Арт. №: LC436  
Стр. 1 (2)  
[стр. 57]

**КРОМОЧНИК  
СО СКЛАДНОЙ РУЧКОЙ**

EAC



CE



## Затирочная машина для профессионалов

Созданная для настоящих профессионалов, однороторная затирочная машина AB Lindec® LC436, предназначена для выполнения бесперебойных работ по обустройству полов с высокими уровнями допуска. Оснащена двигателем Honda (GX270) 9 л.с., крестовиной, рычаги которой имеют сальники, помогающие предотвратить попадание воды и цементного молочка в крестовину, стандартной крестовиной, мощным редуктором, защитным кольцом, кромочными колесиками и складной ручкой для более легкой транспортировки и снижения расходов на перевозку. Для облегчения обслуживания и смены дисков и лопастей – наклоните машину и установите ее на ручку. Однороторная машина Lindec® LC436 может использоваться и как обычная машина, и как кромочник, все зависит от типа диска, который Вы используете. Машина имеет сертификат ЕС и соответствует всем нормам техники безопасности согласно директиве 2006/42/EG. Имеется возможность установки транспортировочных колёс, которые поставляются как дополнительная опция (арт. № LC436200).



**ab lindec**®

Box 5,  
Fax

421 21 V.Frölunda,  
+46-31-298876

Sweden,  
export@lindec.se

Tfn +46-31-298810  
www.lindec.com



### Легкое перемещение

Машина снабжена двумя парами ручек для удобного перемещения машины на площадке.



### Конструкция, устойчивая в наклонном положении

Позволяет легко и безопасно менять лопасти и диск.

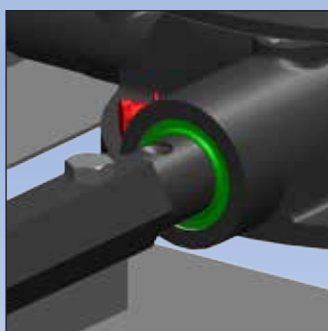

### Специально созданный рычаг крестовины

В конструкции крестовины используются сальники, которые помогают предотвратить попадание влаги и грязи в крестовину и избежать ремонта.



### Удобная транспортировка

В течении 30 секунд колеса раскладываются для легкой транспортировки.

Транспортировочные колеса являются дополнительной опцией и подходят для машин других марок. (арт. №: LC436220)

Основные данные		LC436
Ротор Ø лопасть		91 см/36"
Количество лопастей		4
Диаметр защит. кольца		95 см/37"
Длина слож. рукояти		120 см/47"
Длина разлож. рукояти		225 см/89"
Высота по рукоять		91 см/36"
Высота по подъем. крюк		91 см/36"
Об/мин	мин. макс.	40 об/мин 124 об/мин
Вес		107 кг / 236 фунтов
Тип ротора		Стандартный
Тип крестовины		Стандартный
Регулировка угла наклона лопастей		Точная регулировка
Двигатель:		Honda GX270, 9 л.с.

### Дополнительные принадлежности

Финишные лопасти	арт. №: 11512
Комбинир. лопасти	арт. №: 11562
Пластиковые лопасти	арт. №: 11575
Диск	арт. №: 11619, 94 см/36"
Диск для кромочника	арт. №: 11617, 92 см/36"
Композитный диск	арт. № 11573
Транспорт. колеса	арт. №: LC436220
Катализатор GX 270	арт. №: 11083
Подъемные стропы, 0,7 м	арт. №: LC900852

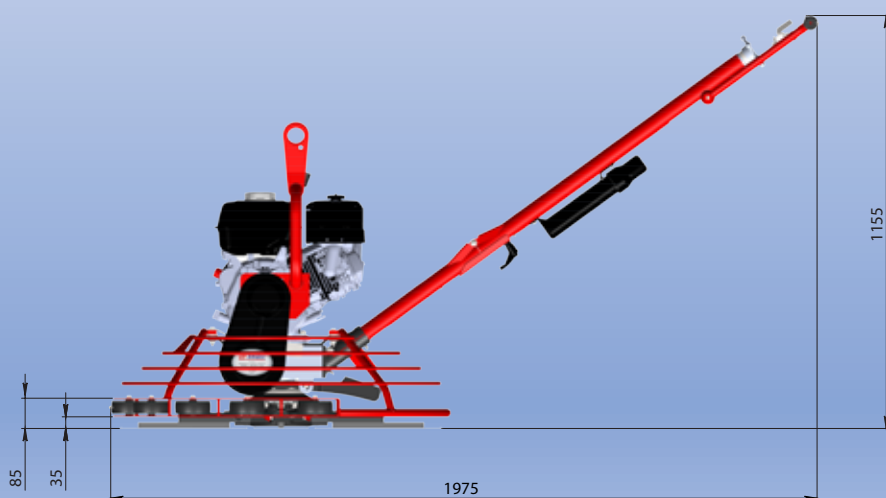
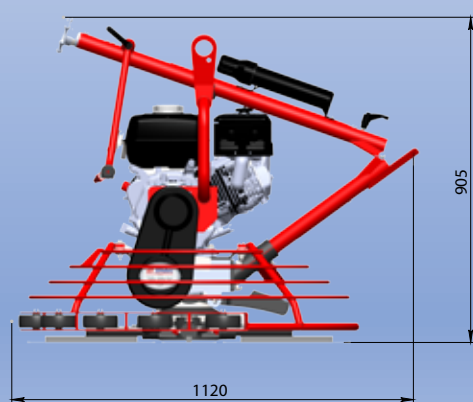

ab lindec® стремится предоставить корректную информацию о технических характеристиках и применении своих материалов. Тем не менее, в связи с тем, что ab lindec® не может контролировать процесс подготовки и укладки материалов, а так же соблюдения условий при их применении и хранении, компания не может нести ответственность за результат. ab lindec® несёт ответственность только за качество продукции на момент поставки.