

Linofog® Mix furnizează industriei de construcții un material de umplere a rosturilor durabil și sigur. Caracteristicile sale sunt o excelentă elasticitate și rezistență la presiune. Linofog® Mix este un material pe bază de poliuretan și se aplică foarte bine cu un dispozitiv de tip pistol cu cartușe de amestecare.

Linofog® Mix este rezistent la frig, până la -5°C. În timpul aplicării, nu trebuie să vină în contact cu apa, umezeala sau temperatura scăzută.

Linofog® Mix are o rezistență chimică foarte bună, așa cum se poate vedea din lista de mai jos.

Turnarea de pardoseli profesionale și de calitate înaltă nu e întotdeauna suficientă pentru a obține cel mai bun rezultat posibil. Pentru a evita fisurile în pardoselile de beton, a devenit o practică comună să se taie "rosturi" în forme pătrate de 6 x 6 m sau 8 x 8 m, în funcție de stâlpii de susținere, etc. După minim 3-6 luni, aceste "rosturi" sunt curățate prin aspirare, tratate cu primer, umplute și apoi netezite cu o mașină de șlefuit.

Linofog® Mix e de asemenea potrivit pentru reparația fisurilor și a micilor defecte.

| | | | |
|---------------------|--|--------------------------------|---|
| Acizi: | 10 % acid sulfuric 50 % acid fosforic 50 % acid cromic | Substanțe de origine animală: | grăsimi proteice sânge |
| Substanțe alcaline: | 1 % sodă caustică 1 % amoniac | Substanțe de origine vegetală: | grăsimi proteice glucide |
| Săruri: | NaCl Na ₂ CO ₃ 10 % NaHCO ₃ | Petrol: | petrol nerafinat kerosen petrol lampant parafina lichida |

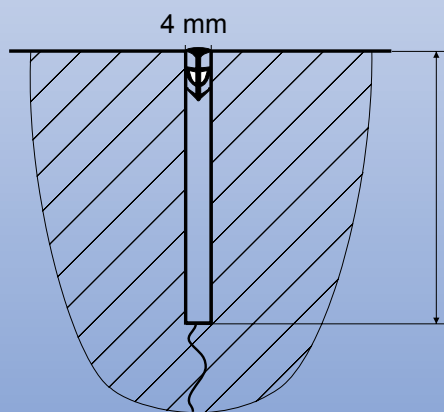

Adâncimea de tăiere:
1/4 - 1/3 din grosimea dalei de beton

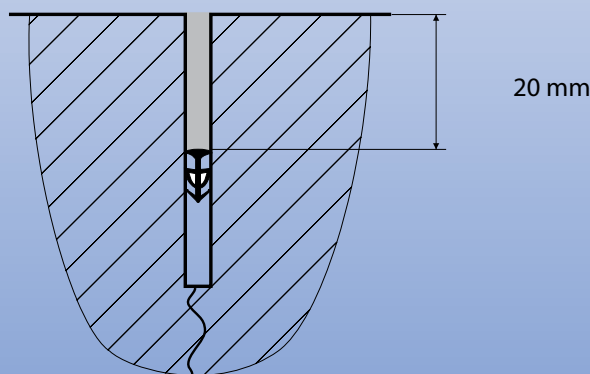

See separate laying instruction.

ab lindec® furnizează informații corecte despre proprietățile tehnice și manevrarea produselor sale. ab lindec® nu are nici un control asupra felului în care produsele sunt amestecate și aplicate, sau asupra condițiilor în care sunt utilizate, și prin urmare nu poate fi considerat responsabil în nici un fel pentru aceste operații. Singura sa responsabilitate privește calitatea produselor la momentul livrării.